

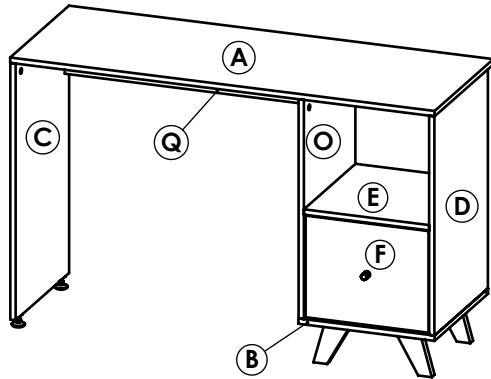

ART. 234 - GA - Escritorio con cajón y patas macizas y patas macizas

ART. 234 - 8 Motivo Auto de carrera
ART. 234 - 9 Motivo Carruaje

MODELO ARMADO



Tiempo aprox. de armado 45 min.



Proteger de la humedad



No arrastrar o subirse al mueble



Lea el manual antes de armar



PRODUCTO ARGENTINO

MANTENIMIENTO Es un producto adecuado para uso domiciliario y/o comercial, resistente a rayas, agua y artículos de limpieza de uso domestico por lo cual su mantenimiento es escaso. Se recomienda para el cuidado de las imagenes el **uso de lustra muebles** para la limpieza del mismo.



IMPORTANTE El mensaje impreso sobre el canto puede ser borrado con facilidad frotando un algodón humedecido con quita esmalte o alcohol.

ADVERTENCIA Antes de comenzar con el armado de nuestro producto, despliegue sobre el suelo el carton de embalaje verificando que no se encuentren las grampas de metal, evitando de este modo el rayado o daño del mueble.

Elementos provistos



Herramientas adicionales

Ademas de nuestros elemento provistos, necesitara de estas herramientas para el correcto y fácil armado del mueble.



DESCRIPCION: **A** Tapa **B** Piso **C** Costado izquierdo **D** Costado derecho
E Estante fijo **F** Frente cajón **G** Costados de cajón x 2 **1** Fondo de cajón
O Separador **-** Fondo de mueble **-** Piso de cajón **-** Patas x 4 **Q** Frente

ART. 234 - GA - Escritorio con cajón y patas macizas



1 Prepare el costado derecho **D**, atornillando 2 mini fix, colocando a presión 2 cajas para mini fix, y atornillando mediante 2 tornillos varianta la guía metálica. Realizar la misma operación para el separador **O**, tener en cuenta que es simétrico y además en la otra cara atornillar 1 mini fix.

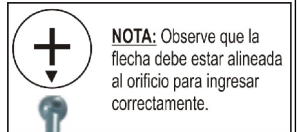

NOTA: Observe que la flecha debe estar alineada al orificio para ingresar correctamente.

En el frente **Q**, coloque a presión 2 cajas para mini fix. y 4 targus 6x30.

Prepare la tapa **A**, atornillando 6 mini fix.

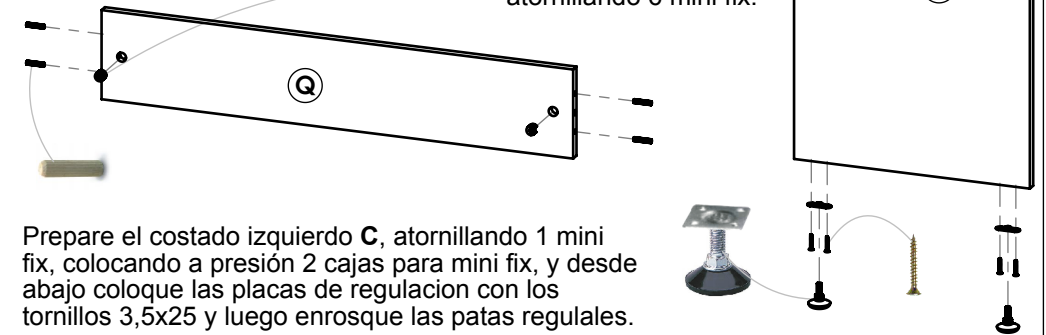

Prepare el costado izquierdo **C**, atornillando 1 mini fix, colocando a presión 2 cajas para mini fix, y desde abajo coloque las placas de regulacion con los tornillos 3,5x25 y luego enrosque las patas regulales.

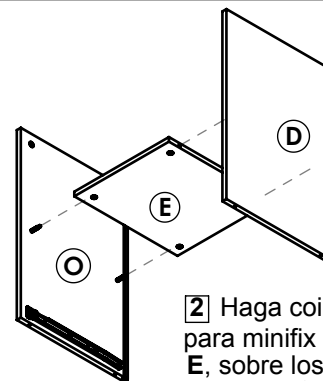

2 Haga coincidir las cajas para minifix del estante fijo **E**, sobre los pernos de los costados **C-D** y gire media vuelta en sentido horario las cajas, para ajustar dichas piezas.

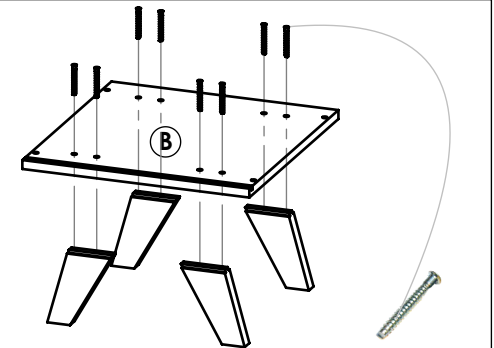

3 Encastre las patas macizas, para luego ajustarlas desde arriba mediante los tornillos Allen 7 x 50 hacia el piso **B**.

4 Una el piso **B** a través de 4 tornillos Allen de 7 x 50, haciendo coincidir las perforaciones que se encuentran en los costados, con los agujeros de la misma.

Luego deslice el fondo de mueble de 3 mm, por los canales del costado **D** y el separador **O** hasta que haga tope en el canal del piso.

Seguidamente haga coincidir los agujeros laterales del frente **Q** con los tornillos mini fix del separador y del costado izquierdo **C**. Y ajuste las piezas haciendo girar las cajas mini fix media vuelta.

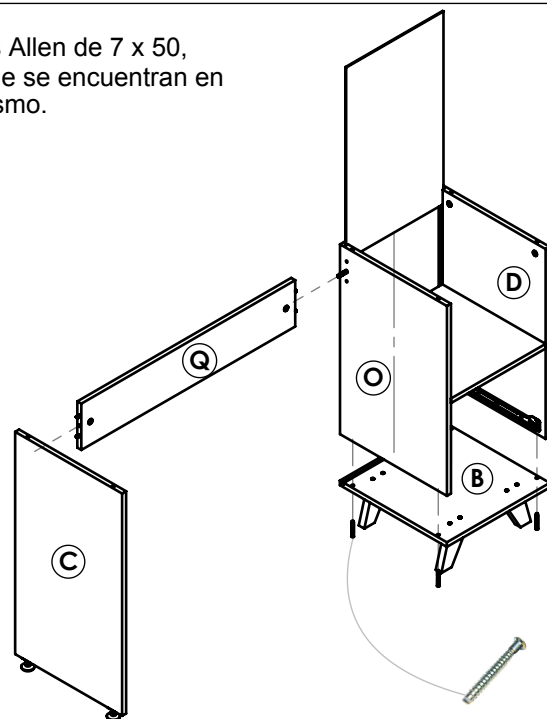

6 Seguidamente haga coincidir los agujeros superiores del costado derecho **D**, el separador **O** y el costado izquierdo **C**, con los tornillos mini fix de la tapa **A**. Y ajuste las piezas haciendo girar las cajas mini fix media vuelta.

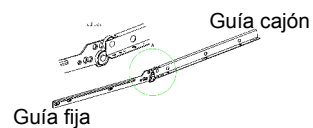
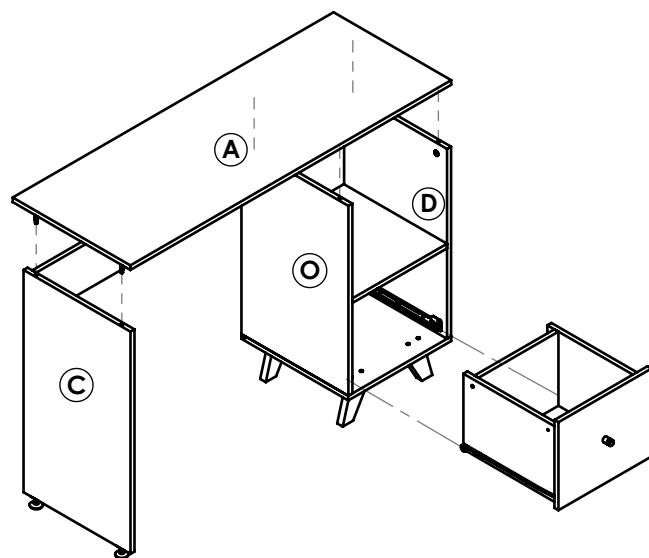

Finalmente ingrese el cajón haciendo coincidir las guías, como muestra la figura.

5 Armado de cajón

Coloque 2 tarugos 6x30 en el fondo de cajón **I**, 2 mas en cada uno de los costados de cajón **G** a su vez encastrar las cajas mini fix. Agregar adhesivo en cada perforación donde lleve tarugo. Seguidamente atornille 2 minifix y coloque el tirador en el frente de cajón **F**.

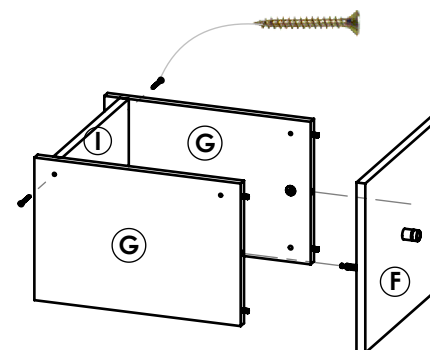
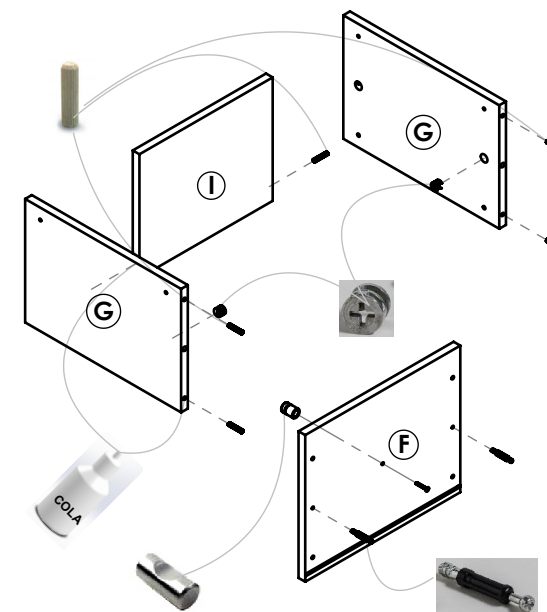

Una vez armada la estructura tipo "U" entre **G-I-G**, ingrese el frente de cajón **F** ajuste los pernos mini fix girando 180 grados las cajas mini fix. Habiendo agregado el adhesivo anteriormente. Luego ajuste el fondo y los costados mediante los dos tornillos 4x40.

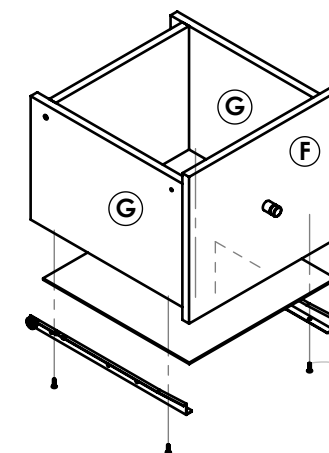

Desde abajo introduzca el piso de cajón sobre el canal del frente de cajón **F**, y clave este siguiendo una escuadra correcta del cajón sobre los filos inferiores de los costados y del fondo. Finalmente atornille las guías metálicas como muestra la figura mediante 4 tornillos 3,5x20.